

SUPRA

РУКОВОДСТВО ПО ЭКСПЛУАТАЦИИ



ЧАСЫ С РАДИО
SRC-14W

Уважаемый покупатель!

Благодарим Вас за выбор продукции, выпускаемой под торговой маркой SUPRA. Мы рады предложить Вам изделия, разработанные и изготовленные в соответствии с высокими требованиями к качеству, функциональности и дизайну. Мы уверены, что Вы будете довольны приобретением изделия нашей фирмы.

Перед началом эксплуатации прибора просим Вас внимательно прочитать все руководство, обратив особое внимание на раздел Меры безопасности и меры предосторожности, а также рекомендации по правильному использованию прибора и уходу за ним.

Позаботьтесь о сохранности настоящего Руководства, используйте его в качестве справочного материала при дальнейшем использовании прибора.

СОДЕРЖАНИЕ

МЕРЫ БЕЗОПАСНОСТИ И ПРЕДОСТОРОЖНОСТИ	3
УТИЛИЗАЦИЯ БАТАРЕЙ.....	4
КОМПЛЕКТАЦИЯ.....	4
УСТРОЙСТВО ПРИБОРА.....	5
УСТАНОВКА И ПИТАНИЕ ПРИБОРА	5
СОХРАНЕНИЕ НАСТРОЕК ПРИ ОТКЛЮЧЕНИИ ПИТАНИЯ	6
ВКЛЮЧЕНИЕ И ВЫКЛЮЧЕНИЕ	6
НАСТРОЙКА ВРЕМЕНИ	6
УПРАВЛЕНИЕ БУДИЛЬНИКАМИ.....	6
УПРАВЛЕНИЕ РАДИОПРИЕМНИКОМ	7
СПЯЩИЙ РЕЖИМ РАДИОПРИЕМНИКА	8
ПРОСЛУШИВАНИЕ МУЗЫКИ С ВНЕШНЕГО ИСТОЧНИКА АУДИОСИГНАЛА	8
РЕГУЛИРОВКА ЯРКОСТИ ИНДИКАЦИИ ДИСПЛЕЯ	8
ЗАРЯДКА ДРУГИХ УСТРОЙСТВ	8
ЧИСТКА ПРИБОРА	9
БЕЗОПАСНАЯ УТИЛИЗАЦИЯ	10
ТЕХНИЧЕСКИЕ ХАРАКТЕРИСТИКИ.....	10

МЕРЫ БЕЗОПАСНОСТИ И ПРЕДОСТОРОЖНОСТИ

Прибор предназначен исключительно для использования в быту и должен быть использован только по назначению. Прибор не предназначен для промышленного или коммерческого использования.

- Прибор следует размещать на ровной и устойчивой поверхности в горизонтальном положении.

- Запрещается размещать часы в местах попадания прямых солнечных лучей, повышенной влажности или скопления пыли.

- Чтобы гарантировать достаточную вентиляцию и нормальную работу устройства, его следует размещать в местах с достаточной вентиляцией. Запрещается накрывать часы тканью или другим материалом, так как недостаточная вентиляция может вызвать перегрев и/или сокращение срока службы изделия.

- Запрещается размещать устройство под воздействием электромагнитного излучения или рядом с источниками тепла.

- Перед включением прибора в сеть электропитания убедитесь, что напряжение и частота электросети соответствует указанным на маркировке адаптера питания. Подключайте адаптер только к источнику переменного тока.

- Запрещается использовать часы с каким-либо другим адаптером, кроме того, что поставляется в комплекте.

- Вилка питания прибора должна быть легкодоступна для включения и выключения.

- Для полного выключения прибора выньте вилку адаптера питания из розетки.

- При отключении прибора от электросети не тяните за шнур или сам прибор, держитесь за корпус адаптера питания.

- Размещайте кабель адаптера питания так, чтобы на него не наступали, не допускайте зажим кабеля какими-либо предметами.

- Следите, чтобы кабель адаптера питания не прикасался с горячими или острыми предметами.

- Запрещается растягивать, сгибать и скручивать кабель питания.

- После использования никогда не обматывайте провод электропитания вокруг прибора, так как со временем это может привести к излому провода. На время хранения прибора складывайте антенный провод и провод питания аккуратно.

- Запрещается заменять, наращивать шнур питания.

- Запрещается подключать антенный провод, расположенный на задней стенке прибора, к внешней антенне, проводам, шинам заземления, металлическим частям систем отопления и водоснабжения.

- Запрещается ставить на прибор источники открытого огня, например, горящие свечи.

- Во избежание поражения электрическим током запрещается использовать прибор в помещениях с высокой влажностью (например, в ванной комнате, в сырых подвальных помещениях), в непосредственной близости от душа, ванны, умывальника, кухонной раковины, бассейна, других емкостей с водой или источников влаги.

- Запрещается работать с прибором мокрыми руками.

- Запрещается погружать прибор в воду или другие жидкости, а также разбрызгивать на него воду или другие жидкости. Если это произошло, не беритесь за прибор, немедленно отключите его от электросети и обратитесь в сервисный центр для проверки.

- Если прибор не используется, следует отключить его от электросети.

- Запрещается использовать поврежденный прибор или адаптер питания, в т.ч. если шнур питания поврежден. Запрещается вносить изменения в конструкцию прибора или пытаться разбирать и самостоятельно ремонтировать неисправное изделие. Для ремонта следует обратиться в автори-

зованный сервисный центр.

- При перемещении устройства из холодного места в теплое внутри него может образоваться конденсат, который при включении может привести к сбоям в работе. Поэтому перед эксплуатацией необходимо, для выравнивания температуры, выдержать прибор в выключенном состоянии и в течение 40 минут не включать вилку питания устройства в розетку. В случае образования конденсата, оставьте устройство выключенным на несколько часов, пока влага не испарится.

- Запрещается вставлять посторонние предметы в вентиляционные и другие отверстия.

- Максимальная рабочая температура устройства 35°C.

- Диапазон рабочей влажности воздуха: 20-80%

- Храните прибор в недоступном для детей месте. Не позволяйте детям использовать прибор без вашего присмотра. Не разрешайте детям играть с прибором.

- Данный прибор не предназначен для использования людьми с ограниченными физическими, сенсорными или умственными возможностями (включая детей), а также людьми, не имеющими достаточных знаний и опыта работы с электронными приборами, если за ними не присматривают лица, ответственные за их безопасность.

Несоблюдение перечисленных требований по эксплуатации и хранению лишает права на гарантийное обслуживание.

Производитель не несет ответственности за повреждения или ущерб, возникшие вследствие неправильного использования прибора, использования его не по назначению или несоблюдения мер предосторожности и безопасности.

Меры предосторожности при использовании батарей питания

Неправильное использование батарей питания мо-

жет привести к утечке электролита и/или взрыву. Выполняйте нижеследующие инструкции.

Устанавливайте батареи только рекомендованного типа и размера.

Устанавливайте батареи в строгом соответствии с полярностью (+) и (-).

Различные батареи питания имеют различные характеристики.

Не используйте старые батареи, работавшие в других приборах или с истекшим сроком годности.

Выньте батарею сразу же, как только она разрядилась. Химикаты, вытекшие из батареи, вызывают коррозию. Если обнаружены следы утечки химикатов, удалите их сухой тканью.

Выньте батарею питания из устройства, если оно не используется в течение длительного времени.

УТИЛИЗАЦИЯ БАТАРЕЙ

Утилизируя батареи и элементы питания, убедитесь, что это сделано безопасным способом.

Никогда не бросайте батареи и элементы питания в огонь и не выбрасывайте их вместе с другими бытовыми отходами.

Узнайте в местных органах власти, как следует правильно утилизировать батареи и элементы питания.

КОМПЛЕКТАЦИЯ

Откройте коробку и убедитесь, что все комплектующие имеются в наличии в исправном состоянии:

- часы с радио;
- адаптер питания;
- руководство по эксплуатации;
- гарантийный талон.

УСТРОЙСТВО ПРИБОРА

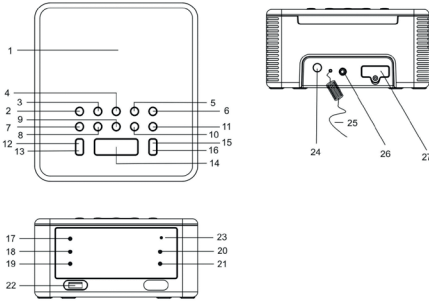

- 1 Платформа беспроводной зарядки 5 Вт
- 2 ON/OFF/AL.RESET Кнопка включения/выключения прибора / отключения будильника до следующего дня
- 3 AUX Кнопка перехода в режим воспроизведения с внешнего источника аудиосигнала
- 4 M+ Кнопка переключения по сохраненным радиостанциям
- 5 AL1 Кнопка настройки первого будильника
- 6 AL2 Кнопка настройки второго будильника
- 7 FM Кнопка перехода в режим FM-радио
- 8 MEMORY Кнопка сохранения радиостанций
- 9 M- Кнопка переключения по сохраненным радиостанциям
- 10 SLEEP Кнопка установки спящего режима
- 11 TIME Кнопка установки времени
- 12 VOL+ Кнопка увеличения громкости
- 13 VOL- Кнопка уменьшения громкости
- 14 SNOOZE/DIMMER Кнопка отсрочки повторного звукового сигнала / изменения яркости дисплея
- 15 TUNE/SKIP+ Кнопка установки времени и даты / настройки на частоту вверх по диапазону
- 16 TUNE/SKIP- Кнопка установки времени и даты / настройки на частоту вниз по диапазону
- 17 PM Индикатор времени после полудня для

- 12-часового режима работы часов
- 18 AL-1B Индикатор первого будильника (звуковой сигнал)
- 19 AL-1M Индикатор первого будильника (включение радио)
- 20 AL-2B Индикатор второго будильника (звуковой сигнал)
- 21 AL-2M Индикатор второго будильника (включение радио)
- 22 USB CHARGING Разъем USB для зарядки аккумуляторных батарей других устройств (5 В, 1 А)
- 23 Индикатор беспроводной зарядки
- 24 DC Разъем для подключения адаптера питания
- 25 FM-антенна
- 26 AUX-IN Разъем для подключения аудиокабеля
- 27 Крышка батарейного отсека

УСТАНОВКА И ПИТАНИЕ ПРИБОРА

1. Извлеките прибор из упаковки и убедитесь в его целостности и отсутствии повреждений.
2. Установите прибор на ровную поверхность вдали от источников тепла и влаги.
3. Размотайте антенный кабель на всю длину.
4. Полностью размотайте шнур адаптера питания и подключите штекер к разъему DC часов.
5. Убедитесь, что напряжение и частота электросети соответствует указанным на маркировке адаптера питания. Подключите вилку адаптера питания к электрической розетке.
6. Прибор готов к эксплуатации.

СОХРАНЕНИЕ НАСТРОЕК ПРИ ОТКЛЮЧЕНИИ ПИТАНИЯ

Перед установкой элемента питания отключите прибор от электросети. Переверните прибор и откройте крышку батарейного отсека. Установите элемент питания, соблюдая полярность. Закройте крышку отсека.

Прибор будет постоянно работать от электросети, но если питание электросети будет временно отключено, то дисплей часов погаснет, но ход часов продолжится от батареи. Время срабатывания будильников, сохраненные радиостанции будут сохранены в памяти прибора.

Если элемент питания разрядился, обязательно удалите его из прибора, чтобы избежать утечки химикатов.

Вы можете не устанавливать элементы питания, тогда прибор будет работать только от электросети. При перебоях в электропитании потребуются устанавливать время часов и будильников, а также проводить поиск и сохранение радиостанций заново.

ВКЛЮЧЕНИЕ И ВЫКЛЮЧЕНИЕ

После подключения к электросети загорается индикация дисплея прибора, прибор переходит в режим часов.

Нажмите кнопку ON/OFF/ AL RESET, чтобы включить устройство, чтобы послушать музыку или радио.

Нажмите кнопку ON/OFF/ AL RESET еще раз, чтобы выключить музыку и радио, на дисплее продолжит отображаться текущее время.

НАСТРОЙКА ВРЕМЕНИ

Настройку даты и времени можно выполнить, только когда прибор выключен (находится в режиме часов).

1. Нажмите и удерживайте кнопку TIME, после этого

на дисплее начнет мигать индикация часов.

2. Кнопками TUNE/SKIP+ и TUNE/SKIP– установите значение часов.

3. Нажмите кнопку TIME еще раз, и на дисплее начнет мигать индикация минут.

4. Кнопками TUNE/SKIP+ и TUNE/SKIP– установите значение минут.

5. Нажмите кнопку TIME еще раз для подтверждения сделанных настроек и на дисплее отобразится текущее время.

УПРАВЛЕНИЕ БУДИЛЬНИКАМИ

Прибор имеет два будильника, работающих независимо друг от друга. Каждый будильник может работать в двух режимах: включение радио или подача звукового сигнала. Если вы выбираете режим включения радио, то вместо звукового сигнала будильник включит последнюю использованную радиостанцию. Поэтому перед выключением радио не забудьте установить нужную радиостанцию и уровень громкости.

Настройка будильника

Настройку будильника можно выполнить, только когда прибор выключен (находится в режиме часов).

1. В режиме часов нажмите кнопку AL1 кратко, чтобы посмотреть установленное время первого будильника, или продолжительно, чтобы перейти в режим настройки первого будильника. При переходе в режим настройки будильника на дисплее начнет мигать значение часов.

2. Кнопками TUNE/SKIP+ и TUNE/SKIP– установите значение часов.

3. Нажмите кнопку AL1 еще раз, и на дисплее начнет мигать индикация минут.

4. Кнопками TUNE/SKIP+ и TUNE/SKIP– установите значение минут.

5. Нажмите кнопку AL1 для подтверждения.

6. Нажимая кнопку AL1, установите режим вклю-

чения первого будильника: если горит индикатор AL1-B, это означает звуковой сигнал, а если индикатор AL1-M, это означает включение радио. Если не горит ни один из этих индикаторов, то значит будильник выключен.

Чтобы установить второй будильник, выполните шаги 1-6, описанные выше, только вместо кнопки AL1 нажимайте кнопку AL2.

Чтобы отключить будильник, нажимайте кнопку AL1/AL2 до тех пор, пока индикаторы AL1-B, AL1-M, AL2-B, AL2-M не погаснут. Если ни один из этих индикаторов не горит, это значит, что оба будильника отключены.

Выключение и повторный сигнал будильника

Когда сработает будильник, вы можете сделать следующее:

- Нажмите кнопку ON/OFF/AL RESET, чтобы отключить будильник. При этом индикатор будильника продолжит гореть, что означает, что будильник установлен и снова сработает через 24 часа.

- Нажмите кнопку SNOOZE/DIMMER, чтобы на время выключить будильник. Примерно через 9 минут будильник включится снова. Данная функция может использоваться повторно в течение примерно часа.

- Чтобы полностью выключить будильник, нажмите кнопку AL1/AL2 до тех пор, пока индикаторы AL1-B, AL1-M / AL2-B, AL2-M не погаснут.

УПРАВЛЕНИЕ РАДИОПРИЕМНИКОМ

Основные операции

1. Нажмите кнопку ON/OFF/AL RESET, чтобы включить прибор.

2. Нажмите кнопку FM, чтобы перейти в режим FM-радио. Радио начнет работать в диапазоне FM, при этом на дисплее отобразится текущая частота.

3. Кнопками TUNE/SKIP+ и TUNE/SKIP- выполните настройку на частоту нужной радиостанции. Су-

ществует два типа настройки: настройка вручную и автоматическая настройка.

4. Чтобы настроиться на нужную частоту вручную, последовательно нажимайте кнопку TUNE/SKIP+ или TUNE/SKIP-, пока не дойдете до нужной частоты.

5. Чтобы начать автоматическую настройку вниз или вверх по диапазону, нажмите и удерживайте кнопку TUNE/SKIP+ или TUNE/SKIP-. Автоматический поиск завершится, когда приемник обнаружит ближайшую по частоте радиостанцию с достаточно сильным сигналом (на станции со слабым сигналом можно настроиться только вручную). Повторяйте операцию, пока не настроитесь на нужную радиостанцию. Чтобы остановить автоматическую настройку, нажмите любую кнопку.

6. Нажимайте кнопку VOL+, чтобы увеличивать громкость, или кнопку VOL-, чтобы ее уменьшать.

7. Чтобы выключить радио, нажмите кнопку ON/OFF/AL RESET.

Антенна

Прибор оснащен внешним антенным проводом для приема в диапазоне FM. Размотайте антенный провод на полную длину и выберите его положение для лучшего приема. Не подсоединяйте антенный провод к внешней антенне, проводам, металлическим конструкциям.

Сохранение настроек на радиостанции

Вы можете сохранить до 20 радиостанций FM. Эти радиостанции обозначаются номерами: P01, P02, ..., P20.

1. В режиме радио настройтесь на радиостанцию, которую вы хотите сохранить.

2. Нажмите и удерживайте кнопку MEMORY, пока на дисплее не отобразится последний свободный номер для сохранения радиостанций в формате «PXX», который будет мигать.

3. Вы можете выбрать другой номер для сохране-

ния радиостанции. Чтобы изменить номер, последовательно нажимайте кнопку TUNE/SKIP+ или TUNE/SKIP-.

4. Когда номер для сохранения радиостанции будет выбран, нажмите кнопку MEMORY, тогда радиостанция, на которую настроен в данный момент приемник, будет сохранена в памяти прибора под выбранным номером.

5. Если под выбранным номером уже была сохранена радиостанция, то при выполнении описанной процедуры она будет заменена новой радиостанцией.

6. Повторите описанную процедуру, чтобы сохранить другие радиостанции.

Переключение на сохраненные радиостанции

В режиме радиоприемника последовательно нажимайте кнопку M+ или M-, чтобы последовательно переключаться по сохраненным радиостанциям в одну или другую сторону.

СПЯЩИЙ РЕЖИМ РАДИОПРИЕМНИКА

Вы можете установить спящий режим радиоприемника, тогда радиоприемник автоматически выключится через установленное время (90, 80, 70, 60, 50, 40, 30, 20 или 10 минут), а вы сможете заснуть под звуки радио.

1. В режиме радио повторно нажимайте кнопку SLEEP, чтобы выбрать нужное время, через которое радио выключится: 90, 80, 70, 60, 50, 40, 30, 20 или 10 минут или OFF (функция отключена).

2. Радио продолжит работу в течение установленного времени, после чего выключится автоматически.

3. Чтобы отключить спящий режим, нажмите кнопку ON/OFF/AL RESET, тогда радио сразу же выключится.

ПРОСЛУШИВАНИЕ МУЗЫКИ С ВНЕШНЕГО ИСТОЧНИКА АУДИОСИГНАЛА

1. Нажмите кнопку ON/OFF/AL RESET, чтобы включить прибор.

2. Нажмите кнопку AUX, чтобы перейти в режим воспроизведения с внешнего источника аудиосигнала AUX.

3. Стандартным аудиокабелем с разъемами 3,5 мм (в комплект поставки не входит) соедините внешний источник аудиосигнала (MP3-плеер или др.) и разъем AUX прибора.

4. Включите подключенное устройство и начните на нем воспроизведение музыки. Звук будет воспроизводиться часами.

5. Чтобы остановить прослушивание, остановите воспроизведение на внешнем источнике или просто выключите его.

6. Нажмите кнопку ON/OFF/AL RESET, чтобы включить прибор и перейти в режим отображения времени.

РЕГУЛИРОВКА ЯРКОСТИ ИНДИКАЦИИ ДИСПЛЕЯ

Последовательно нажимайте кнопку SNOOZE/DIMMER, чтобы регулировать яркость индикации дисплея.

ЗАРЯДКА ДРУГИХ УСТРОЙСТВ

Зарядка от разъема USB

Присоедините стандартный разъем USB кабеля USB (в комплект поставки не входит) к разъему USB CHARGING часов. Другой конец кабеля USB присоедините к тому устройству, батарею которого вы хотите зарядить, например к мобильному телефону. Предварительно убедитесь, что подключаемое устройство совместимо с характеристиками USB

разъема часов – 5 В, 1 А.

ПРИМЕЧАНИЯ:

Некоторые устройства могут требовать других параметров для зарядки батареи, в этом случае функция зарядки батареи от разъема данного прибора может быть для них недоступна.

Ход зарядки батареи отслеживайте на подключенном устройстве.

Функция зарядки от часов может поддерживаться не для всех подключаемых устройств.

Беспроводная зарядка

Вы можете заряжать различные устройства, например мобильный телефон или беспроводные наушники, положив их на платформу беспроводной зарядки часов.

Положите устройство, батарею которого вам нужно зарядить, на платформу для подзарядки на верхней поверхности часов. Убедитесь, что батарея начала заряжаться. Во время зарядки на дисплее часов медленно мигает индикатор беспроводной зарядки (23). Когда батарея будет полностью заряжена, индикатор беспроводной зарядки будет гореть постоянно. Если индикатор беспроводной зарядки мигает быстро, это значит, что произошла ошибка.

Если это мобильный телефон, во время зарядки на экране должен отобразиться индикатор зарядки батареи. Возможно, потребуется слегка изменить положение телефона на платформе в зависимости от того, где в нем расположена катушка для беспроводной зарядки батареи.

Если мобильный телефон находится в толстом чехле, беспроводная зарядка может не работать. В этом случае извлеките телефон из чехла перед тем, как положить его на платформу для подзарядки.

Когда батарея устройства зарядится, снимите его с платформы часов.

ВНИМАНИЕ:

Запрещается класть металлические предметы, магниты или карты с магнитной полосой между заряжаемым устройством и платформой для подзарядки, в противном случае батарея может не зарядиться либо может выйти из строя в результате перегрева.

При размещении карты с магнитной полосой на платформе беспроводной зарядки информация на магнитной полосе карты может быть повреждена или стерта.

ЧИСТКА ПРИБОРА

Необходимо регулярно производить очистку поверхности прибора, обращая внимание на чистоту вентиляционных отверстий

Перед чисткой прибора отключите вилку адаптера питания от электросети.

Для чистки используйте чистую мягкую слегка влажную ткань.

Запрещается для очистки прибора применять агрессивные химические растворители и абразивные чистящие средства, т.к. они могут повредить поверхность часов.

БЕЗОПАСНАЯ УТИЛИЗАЦИЯ



Ваше устройство спроектировано и изготовлено из высококачественных материалов и компонентов, которые можно утилизировать и использовать повторно.

Если товар имеет символ с зачеркнутым мусорным ящиком на колесах, это означает, что товар соответствует Европейской директиве 2002/96/ЕС.

Ознакомьтесь с местной системой раздельного сбора электрических и электронных товаров. Соблюдайте местные правила.

Утилизируйте старые устройства отдельно от бытовых отходов. Правильная утилизация вашего товара позволит предотвратить возможные отрицательные последствия для окружающей среды и человеческого здоровья.

ТЕХНИЧЕСКИЕ ХАРАКТЕРИСТИКИ

Входное напряжение адаптера питания: ~100-240 В, 50 Гц

Напряжение питания часов: 5 В, 2,2 А

Резервное питание: 1 элемент CR2032

Диапазон принимаемых частот FM: 64 – 108 МГц

Память радиостанций: 20

Характеристики разъема USB для подзарядки: 5 В, 1 А

В связи с постоянным совершенствованием характеристик изделия производитель оставляет за собой право на внесение изменений в конструкцию, дизайн, комплектацию и технические характеристики прибора без предварительного уведомления.

ИНФОРМАЦИЯ О СЕРТИФИКАЦИИ

Товар сертифицирован.

Товар соответствует требованиям нормативных документов:

ТР ТС 004/2011 «О безопасности низковольтного оборудования»;

ТР ТС 020/2011 «Электромагнитная совместимость технических средств».

При отсутствии копии нового сертификата в коробке спрашивайте копию у продавца.

Полную информацию о сертификате соответствия вы можете получить у продавца или на сайте

www.Supra.ru.



Изготовитель: МУЛЬТИГУДЗ ПРОДАКШН ЛИМИТЕД,
адрес: КНР, Гонконг, Централ, Дз Ву роуд 136, БОК
Груп Лайф Эшуаранс Тауэр, 15/Ф. Сделано в Китае.

Manufacturer: MULTIGOODS PRODUCTION LIMITED
15/F BOC GROUP LIFE ASSURANCE TOWER 136 DES
VOEUX RD CENTRAL HONG KONG. Made in China.

Импортер/организация, уполномоченная на принятие претензий на территории России:

ООО «СЕРВИС-ВИП». 144009, Московская область,
г. Электросталь, ул. Корнеева, д. 6Б, оф. 203.

* Данные могут быть изменены в связи со сменой изготовителя, продавца, производственного филиала, импортера в РФ. В случае изменения данных актуальная информация указывается на дополнительной наклейке, размещенной на упаковке изделия.

Дата производства указана на упаковке или изделии.

Срок службы изделия – 3 года.

Гарантийный срок – 1 год.

Гарантийное обслуживание осуществляется согласно прилагаемому гарантийному талону.

Гарантийный талон и инструкция по эксплуатации являются неотъемлемыми частями данного изделия.

Гарантийный талон

Условия гарантии

1. Срок гарантии составляет 12 месяцев.
2. Все поля в гарантийном талоне (дата продажи, печать и подпись продавца, информация о продавце, подпись покупателя) должны быть заполнены.
Ремонт производится в стационарной мастерской Авторизованного сервисного центра при предъявлении полностью и правильно заполненного гарантийного талона.
3. Не подлежат гарантийному обслуживанию изделия с дефектами, возникшими вследствие:
 - неправильной транспортировки, установки или подключения изделия;
 - механических, тепловых и иных повреждений, возникших по причине неправильной эксплуатации с нарушением правил, изложенных в руководстве по эксплуатации, небрежного обращения или несчастного случая;
 - действия третьих лиц или непреодолимой силы (стихия, пожар, молния и т.д.);
 - попадания внутрь посторонних предметов, жидкостей, насекомых;
 - сильного загрязнения и запыления;
 - повреждений животными;
 - ремонта или внесения не санкционированных изготовителем конструктивных или схемотехнических изменений, как самостоятельно, так и неуполномоченными лицами;
 - отклонений параметров электрических сетей от Государственных Технических Стандартов (ГОСТов);
 - воздействия вредоносных программ;
 - некорректного обновления программного обеспечения как самим пользователем, так и неуполномоченными лицами;
 - использования изделия не по назначению, в промышленных или коммерческих целях.
4. Гарантия не включает в себя подключение, настройку, установку, монтаж и демонтаж оборудования, техническое и профилактическое обслуживание, замену расходных элементов (карт памяти, элементов питания, фильтров и пр.).
5. Изготовитель не несёт ответственности за пропажу и искажение данных на съёмных носителях информации, используемых в изделии.
6. Замену изделия или возврат денег региональные Авторизованные сервисные центры не производят.

Изготовитель гарантирует бесплатное устранение технических неисправностей товара в течение гарантийного срока эксплуатации в случае соблюдения Покупателем вышеперечисленных правил и условий гарантийного обслуживания.

Напоминаем, что для обеспечения длительной качественной работы изделия необходимо своевременное техническое и профилактическое обслуживание согласно Руководству по эксплуатации.

Изделие: Часы с радио

Модель: SRC-14W

Версия: V1Z08

Дата: _____

S/N:

Изделие проверено, укомплектовано согласно инструкции, механических повреждений не имеет. Претензий нет. С условиями гарантийного обслуживания согласен.

Подпись покупателя: _____

Подпись продавца: _____

Информация о фирме-продавце: _____

SUPRA

SUPRA.RU