



Белка

против стрелки

SUPRA



РАДАР-ДЕТЕКТОР

DRS-iG67VST

РУКОВОДСТВО ПО ЭКСПЛУАТАЦИИ

Меры безопасности и предосторожности	3
Комплектация.....	6
Устройство прибора	7
Установка в автомобиле	8
Основные операции с прибором	9
Меню системных настроек	13
Поиск и устранение простых неисправностей	18
Работа с базами данных GPS. Обновление базы данных прибора	19
Технические характеристики.....	20

Уважаемый покупатель!

Поздравляем, Вы приобрели уникальный радар-детектор с возможностью обнаружения комплексов «СТРЕЛКА СТ/М», «ROBOT», «ЛИСД», «АМАТА» и других современных радарных и лазерных измерителей скорости. Полевые испытания показали высокую эффективность прибора – например, радар-детектор предупредит вас о приближении к комплексу «СТРЕЛКА СТ/М» на дистанции до 2,2 км! Средняя, рабочая дальность обнаружения составляет более 1 км.

Впервые в данном радар-детекторе реализована функция ступенчатого нарастания звукового и визуального уровня сигнала во всех диапазонах, В ТОМ ЧИСЛЕ, при детектировании сигнала комплексов «СТРЕЛКА СТ/М», «ROBOT» и др.

Кроме того, сохранены и улучшены стандартные функции детекторов старых поколений. Данная модель реагирует на радиосигналы X-, K- и широкополосного Ka- диапазонов, импульсных радаров, а также на лазерные измерители скорости.

Встроенный GPS модуль и адаптивная база координат стационарных камер создают новые возможности контроля ситуации на автодороге и уникальные сервисные функции для повышения комфортности поездки.

Появилась возможность оповещения о стационарной видеосистеме измерения скорости «АВТОДОРИЯ»

В конструкции прибора используются собственные разработки специалистов SUPRA. Мы рады предложить вам изделия, разработанные и изготовленные с высокими требованиями к качеству, функциональности и дизайну.

Руководство пользователя изделия предназначено для обеспечения удобной и безопасной эксплуатации прибора. Пожалуйста, прочитайте руководство перед началом использования прибора, обращая особое внимание на раздел «Меры безопасности и предосторожности», и сохраните его для обращения к нему в дальнейшем. Если прибор перейдет к другому хозяину, передайте руководство вместе с прибором.

Внимательно прочитайте данный раздел и обязательно следуйте указанным инструкциям. Это может обеспечить качественную работу прибора и продлит срок его службы.

Инструкции по безопасности

- Никогда не открывайте корпус прибора или адаптера питания, т.к. это может привести к поражению электрическим током. Обслуживание прибора должно проводиться только специалистами авторизованного сервисного центра.
- Используйте изделие строго по назначению.
- Не оставляйте прибор на панели управления в автомобиле под воздействием солнечных лучей, т.к. перегрев аппарата может стать причиной нарушения функционирования прибора.
- Не разрешайте детям играть с прибором.
- Удалите адаптер из гнезда прикуривателя, немедленно выключите прибор, если он включен, и обратитесь в авторизованный сервисный центр в следующих случаях:
 - если адаптер питания либо его шнур оплавился или был поврежден;
 - если корпус прибора или адаптер питания были повреждены или в них попала жидкость. Чтобы предотвратить повреждения, специалисты сервисного центра должны проверить компоненты прибора.
- Перед очисткой прибора всегда его выключайте. Очистку дисплея и поверхности устройства производите с использованием мягкой влажной ткани без ворса.
- Не разбирайте, не переделывайте и не ремонтируйте прибор самостоятельно. Это может вызвать серьезные поломки и снимает гарантию на бесплатный ремонт изделия. Ремонт должен производиться только в специализированных авторизованных сервисных центрах.

Питание от автомобильного адаптера

Автомобильный адаптер подсоединяйте только к гнезду прикуривателя в автомобиле (с электро-системой 12 В постоянного тока). Если вы не уверены на счет характеристик электросети автомобиля, обратитесь к дилеру вашей марки автомобиля.

МЕРЫ ПРЕДОСТОРОЖНОСТИ

Условия работы

- Не подвергайте прибор воздействию влаги, тепла или прямых солнечных лучей, особенно в автомобиле, избегайте образования пыли.
- Следите, чтобы прибор не намокал, берегите его от дождя и града.
- Не роняйте прибор, берегите его от сильной вибрации, тряски и ударов, т.к. это может вызвать дрейф частоты и другие неисправности в работе прибора.
- Не храните устройство и его компоненты рядом с огнеопасными жидкостями, газами или взрывоопасными материалами.
- Храните прибор в безопасном месте, чтобы он не подвергался воздействию высоких температур (при парковке или попадании прямых солнечных лучей).
- Не располагайте прибор в зоне нагрева стекла автомобиля и потоков горячего воздуха

Качество работы, а именно дальность и стабильность обнаружения радарных измерителей скорости при отсутствии большого числа ложных срабатываний, напрямую зависит не только от технического наполнения описываемых приборов, но и от соблюдения рекомендованных условий эксплуатации.

Настойчиво рекомендуем произвести монтаж радар детектора в автомобиле, воспользовавшись услугами профессиональных установщиков оборудования.

В любом случае следует учесть:

неудовлетворительная на Ваш взгляд работа детектора чаще всего не является проявлением его неисправности. Прежде чем обращаться с претензией в сервис рекомендуем убедиться в соблюдении подходящих условий эксплуатации и учесть ряд особенностей работы радар детектора, описанных ниже:

Для оптимального приёма радиоволн необходима прямая видимость (отсутствие препятствий) между источником излучения (радаром - измерителя скорости) и приёмником (радар-детектором).

Решение: Радар-детектор следует ориентировать при работе горизонтально или близко к горизонтальному положению и «по направлению» движения. Ось сектора обнаружения проходит перпендикулярно передней стенке детектора. В инструкции это место обозначено, как антенна. Никакие предметы, в том числе щётки стеклоочистителя, фуры и т.п. не должны находиться «между радар-детектором и радаром».

Некоторые виды тонировки стекла снижают эффективность радар-детектора. Так называемые атермальные стёкла, стёкла со встроенным обогревом и т.п. могут блокировать прохождение сигнала радара внутрь автомобиля и, вследствие этого – несрабатывание радар-детектора.

Решение: найдите или узнайте у специалиста расположение «радио окон» - мест на лобовом стекле,

свободных от покрытий и металлических вкраплений. Часто такие окна предусмотрены производителем в районе зеркала заднего вида и/или углов стекла. Именно напротив такого «радио окна» следует располагать радар

Если лобовое стекло не имеет радио прозрачных окон – радар-детектор любой модели при установке за таким стеклом нормально работать не будет.

В современных условиях характерно присутствие в радио эфире большого количества сигналов, которые напрямую не связаны с работой полицейских радаров. Источниками таких сигналов могут быть автоматические двери, шлагбаумы, ретрансляционные ТВ и телефонные станции, спутниковое оборудование. В последнее время настоящей проблемой стали радарные системы «поддержания безопасного расстояния в потоке», установленные на некоторые марки современных автомобилей. Кроме того, следует отметить, что в качестве источника излучения могут выступать другие радар-детекторы или подобные приборы более старых конструкций со слабым экранированием, которые могут находиться в проезжающих мимо автомобилях. Всё вышеперечисленное является источником помех для радар-детектора и вызывает его «ложное срабатывание».

Решение: Для того чтобы сделать прибор менее чувствительным к указанным маломощным сигналам и помехам, необходимо использовать режимы пониженной чувствительности SMART, ГОРОД1, ГОРОД2 и т.п.. Поскольку посторонние сигналы и помехи, как правило, слабее сигнала радара, то в указанном режиме удаётся устранить их мешающее воздействие. Прибор будет продолжать уверенно реагировать на более мощные сигналы от реальных радаров – измерителей скорости. Но с чуть меньшего расстояния.

Надеемся, что пользование нашим продуктом на протяжении всего срока службы доставит Вам удовольствие.

КОМПЛЕКТАЦИЯ

Радар-детектор:

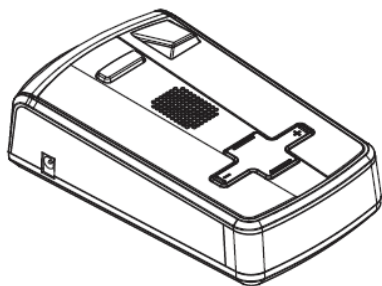

Кабель питания с выключателем и предохранителем:

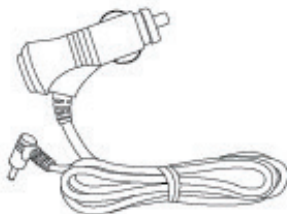

Кронштейн крепления на ветровое стекло с присосками и упором:



Инструкция по эксплуатации и гарантийный талон:

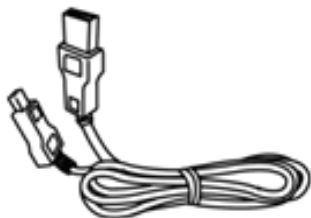

Кабель USB для соединения с ПК

УСТРОЙСТВО ПРИБОРА

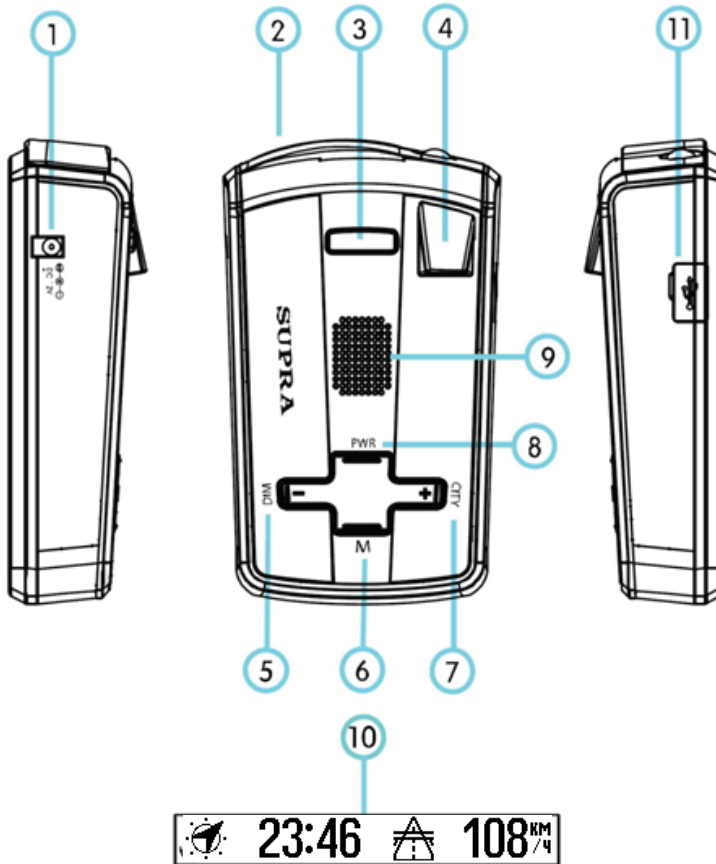

1. Разъем для подключения адаптера питания (входное напряжение 12 В постоянного тока)
2. Антенна радио диапазона
3. Кнопка извлечения прибора из держателя
4. Линза кругового обзора для обнаружения сигналов лазера (360°).
5. **DIM (-)** Кнопка регулировки яркости подсветки дисплея / уменьшения уровня громкости (нажать на 2 секунды)
6. **M** - кнопка **MENU** и **MEMORY**
7. **CITY (+)** Кнопка выбора режима работы прибора / увеличения уровня громкости (нажать на 2 секунды)
8. **PWR** –кнопка включения/выключения прибора
9. Громкоговоритель
10. Дисплей
11. Гнездо USB

УСТАНОВКА ПРИБОРА

Советы по установке

Для надёжного детектирования излучения выберите правильное место установки, направив рупорную антенну радар-детектора точно вперёд на дорогу.

Антенна и линзы прибора не должны загромождаться непрозрачными предметами, в том числе стеклоочистителями.

Выберите место, где установленный прибор не будет ограничивать обзор водителю и при резком торможении не сможет травмировать водителя или пассажира.

При необходимости аккуратно изогните металлический кронштейн для установки прибора под правильным углом (т.е. строго горизонтально).

Если Вы покидаете автомобиль, снимите радар-детектор с кронштейна и уберите его для предотвращения кражи или перегрева на солнце. Для снятия прибора нажмите кнопку и потяните прибор на себя.

При установке радар-детектора в автомобиль с атермальным (специальные покрытия и состав) лобовым стеклом могут возникнуть проблемы в работе радар-детектора, т.к. данный тип стёкол непрозрачен для радиоволн. Как правило, производители таких стекол предусматривают на них радиопрозрачное окно, местонахождение которого можно определить визуально (обычно находится около зеркала заднего вида). Закрепите радар-детектор таким образом, чтобы рупорная антенна находилась в центре радиопрозрачного окошка на атермальном стекле.

Порядок установки

Выберите подходящее место установки прибора на лобовом стекле автомобиля и прикрепите туда держатель с помощью двух присосок.

При необходимости немного согните держатель, чтобы выбрать подходящий угол обзора детектора.

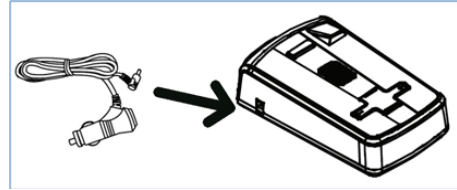

Подключите кабель питания к соответствующему гнезду на корпусе детектора.

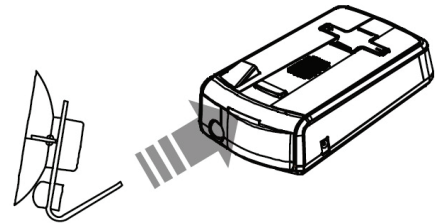

Установите детектор в держатель (смотри рисунок).

Подключите адаптер питания к гнезду прикуривателя автомобиля.

ПРИМЕЧАНИЕ:

Устанавливайте радар-детектор так, чтобы ничто не мешало приёму сигнала. Любой предмет (в том числе щетка стеклоочистителя), находящийся непосредственно перед рупорной антенной приёмника, мешает работе радар-детектора. Для правильной работы радар-детектор рекомендуется устанавливать строго горизонтально и направлять по ходу движения автомобиля.

ОСНОВНЫЕ ОПЕРАЦИИ

Включение и выключение прибора

Перед началом работы подключите кабель питания и нажмите красную кнопку на разъёме для подачи питания на прибор.

Для выключения/включения радар-детектора нажмите кнопку **PWR**.

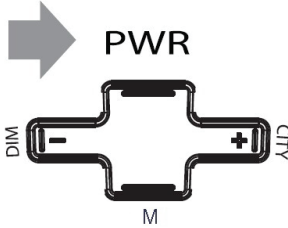

Кнопка DIM

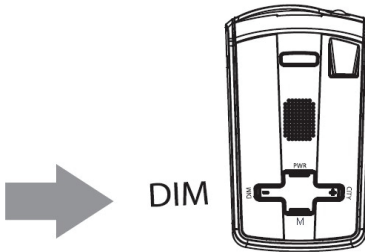

Регулировка яркости подсветки дисплея.

В то время, когда прибор находится в покое, последовательно нажимайте кнопку **DIM (-)**, чтобы установить нужную яркость подсветки дисплея в зависимости от условий освещения. Вы можете выбрать следующие режимы яркости подсветки: слабая, темная или яркая. Выбор режима сопровождается соответствующим голосовым сообщением.

При регулировке яркости на дисплее отображается заданное значение яркости:

	ЯСНО
	СУМЕРКИ
	НОЧЬ
	ТЁМНЫЙ ДИСПЛЕЙ

Блокировка звука

В то время, когда прибор звуком оповещает о радаре, камере и т.п., нажмите кнопку **DIM (-)**, чтобы временно (до следующего срабатывания) отключить звук.

Еще раз нажмите кнопку **DIM (-)**, чтобы включить звук снова.

Автоматическая блокировка звука

Функция автоматической блокировки звука автоматически уменьшает громкость звукового оповещения через несколько секунд после его начала. Функция автоматической блокировки звука срабатывает по умолчанию.

Регулировка громкости

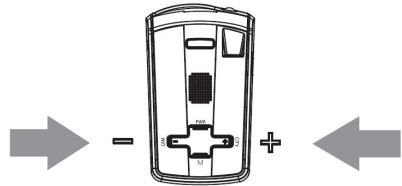

Чтобы уменьшить уровень громкости, нажмите и удерживайте кнопку **DIM (-)**.

Чтобы увеличить уровень громкости, нажмите и удерживайте кнопку **CITY (+)**.

При этом на дисплее будет отображаться текущее значение настройки:



ОСНОВНЫЕ ОПЕРАЦИИ

РЕГУЛИРОВКА ЧУВСТВИТЕЛЬНОСТИ ПРИБОРА

Кнопка CITY

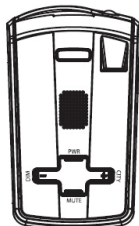

CITY



При каждом нажатии кнопки **CITY** на дисплее отобразится переключение режимов «ТРАССА», «ГОРОД 1», «ГОРОД 2», «ГОРОД 3», «СМАРТ». Выбор режима сопровождается соответствующим голосовым сообщением.

	ТРАССА
	ГОРОД 1
	ГОРОД 2
	ГОРОД 3
	СМАРТ

В режиме «ТРАССА» чувствительность прибора максимальная, а помехоустойчивость – минимальная.

Включение режима «ГОРОД1» уменьшает чувствительность радар-детектора при движении по населённым пунктам для исключения ложных срабатываний от датчиков автоматического открытия дверей и прочих источников помех.

В режиме «ГОРОД 2» помехоустойчивость прибора максимальная, а чувствительность – минимальная.

В режиме «ГОРОД 3» отключен приём сигналов во всех радиодиапазонах. Прибор детектирует только ВРК «Стрелка» и лазерные измерители скорости..

В режиме «СМАРТ» чувствительность (и режим) радар детектора меняется автоматически в зависимости от скорости автомобиля.

Для правильной работы этой функции необходимо наличие приёма GPS сигнала.

Скорость автомобиля	Режим
0~29 км/ч	ГОРОД2
30~59 км/ч	ГОРОД1
60 км/ч	ТРАССА

Для изменения значений порогов переключения воспользуйтесь программой Update Tool (смотри раздел "Настройки" ниже).

Кнопка M

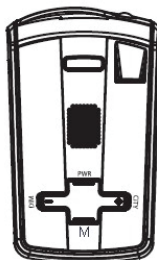

M

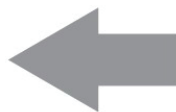

Установка персональных меток расположения объектов для предупреждения

При движении со скоростью более 10км/ч нажмите кнопку **M**, чтобы прибор запомнил текущее местоположение (поставил метку) и предупреждал о приближении к нему в дальнейшем.

Нажмите кнопку **M** в то время, когда прибор оповещает о приближении к ранее установленной метке, чтобы прибор удалил её из памяти.

Для правильной работы этой функции необходимо наличие приёма GPS сигнала.

Вход в меню настроек

Нажмите кнопку M на 2с, чтобы войти в меню настроек

При включении прибора на дисплее последовательно появляются: логотип производителя, название линейки приборов и версия базы данных GPS. Например:

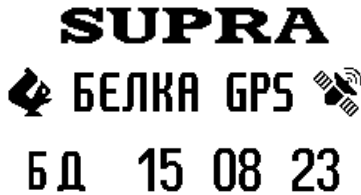

Затем дисплей переходит в обычный режим индикации

В режиме ожидания (при отсутствии детектируемых сигналов) и неподвижном автомобиле на дисплее отображается компас, время, информация о режиме чувствительности и скорость.



Примечание: безусловно нормальным является то, что индикатор скорости на детекторе «отстаёт» от показаний спидометра на некоторую непостоянную величину, в среднем примерно на 10 км/час.

Происходит это с одной стороны из-за того, что GPS прибор показывает скорость точно, а спидометр автомобиля, согласно ГОСТ, обязан завышать скорость относительно реальной.

Кроме того, следует иметь в виду, что при равномерном движении (и хорошем приёме GPS) детектор показывает скорость очень точно, а при ускорении или торможении показания скорости будут немного запаздывать относительно реальной скорости т.к., получение данных GPS приёмником детектора производится не непрерывно, а через интервалы времени в несколько секунд.

Компас.



Компас прибора показывает не направление на север, как магнитный компас, а направление движения автомобиля: вверх - север, вниз - юг, влево - запад, вправо - восток.

При скорости меньше 10 км/ч направление может отображаться неправильно.

Индикация приёма сигнала GPS.

При нормальном приёме сигнала GPS на дисплее отображается компас:



При слабом или отсутствующем приёме сигнала GPS появляется ритмично изменяющийся значок:

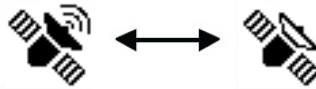

ДИСПЛЕЙ

Индикация включенного режима:

		В положении регулятора яркости дисплея «Ясно», «Сумерки» и «Ночь»
Трасса		
Город1		
Город2		
Город3		
Смарт режим	Смарт Трасса	
	Смарт Город1	
	Смарт Город2	

В положении регулятора яркости дисплея «Тёмный дисплей»:

- в режиме ожидания на дисплее отображается двоеточие;
- при появлении какого-либо сигнала дисплей "просыпается" и работает, как в режиме "Ночь".

Индикация приближения к объекту из базы данных GPS

При приближении к объекту, занесённому в базу данных, прибор издаст соответствующее голосовое сообщение, а на дисплее появится следующая информация, например:

Стационарная камера			640М		108 км/ч
Видеокамера			640М		108 км/ч
Стрелка СТ/М			640М		108 км/ч
АВТОДОРИЯ до начала участка			640М		108 км/ч
АВТОДОРИЯ на участке замера			640М		108 км/ч
Мобильный радар			640М		108 км/ч
Отметка пользователя			640М		108 км/ч

Если в базе данных указано ограничение скорости, иконка радара или камеры периодически сменяется иконкой ограничения скорости:



При движении по участку Автодороии дальность периодически сменяется средней скоростью:

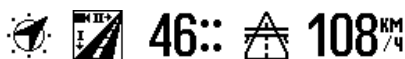

Индикация детектирования излучения диапазонов X, K, Ka и лазерного измерителя скорости (лидара)

При детектировании сигнала радаров или лазерных измерителей скорости прибор издаст соответствующее голосовое сообщение, а на дисплее появится следующая информация, например:

Диапазон X		X 6...		108 км/ч
Диапазон K		K 6...		108 км/ч
Диапазон Ka		Ka6...		108 км/ч
Лидар (лазерный измеритель скорости)		ЛАЗЕР		108 км/ч
СТРЕЛКА СТ/М		СТ4...		108 км/ч
РОБОТ («Мультирадар»)		Р06...		108 км/ч
АМАТА		АМАТА		108 км/ч
ЛИСД (Лидар)		ЛИСД		108 км/ч

Если детектор находится в зоне действия нескольких объектов базы GPS, на дисплее отображается ближайший объект, но детектор контролирует скоростные ограничения до 3-х объектов одновременно, и при превышении ограничения скорости любого из них прозвучит предупреждающий сигнал.

При одновременной индикации по базе GPS и радарной части (GPS+RD) уровень сигнала отображается без цифры, только шкалой, отсутствуют компас и иконка чувствительности.

МЕНЮ НАСТРОЕК

Для входа в меню системных настроек нажмите и удерживайте в течение пары секунд кнопку **M**. Далее, кратковременными нажатиями кнопки **M** (с сторону увеличения номера функции) или кнопки **PWR** (с сторону уменьшения номера функции) выберите нужную настройку.

Кнопками **DIM** или **CITY** произведите настройку выбранного параметра.

Для выхода из меню системных настроек нажмите и удерживайте в течение пары секунд кнопку **M**.

1. Установка скорости, при превышении которой произойдёт оповещение



100 км/ч

Сообщение о превышении автомобилем установленного значения скорости звучит, даже при отсутствии измерителей скорости и объектов GPS базы данных.

Значение скорости можно менять с шагом 10км/ч. Значению 0 соответствует отключенная функция.

При производстве в детекторе может быть установлено значение настройки «Максимальная скорость» – неудобное для Вас, например, 80 км/час. При превышении этого порога детектор будет предупреждать водителя о превышении скорости.

Перед использованием детектора измените значение данного параметра до удобной для Вас величины!

2. Установка скорости, при превышении которой произойдёт звуковое оповещение о радарх/ камерах при включенном режиме Трасса



40 км/ч

При движении автомобиля со скоростью, превышающей установленное значение, прозвучит соответствующее голосовое сообщение (и индикация на дисплее) о детектировании сигнала измерителя скорости.

При движении автомобиля с меньшей скоростью – голосового оповещения не будет, но индикация на дисплее – сохранится.

Значение скорости можно менять с шагом 10км/ч

3. Установка скорости, при превышении которой произойдёт звуковое оповещение о радарх/ камерах при включенном режиме Город1



40 км/ч

При движении автомобиля со скоростью, превышающей установленное значение, прозвучит соответствующее голосовое сообщение (и индикация на дисплее) о детектировании сигнала измерителя скорости.

При движении автомобиля с меньшей скоростью – голосового оповещения не будет, но индикация на дисплее – сохранится.

Значение скорости можно менять с шагом 10км/ч

4. Установка скорости, при превышении которой произойдёт звуковое оповещение о радарх/ камерах при включенном режиме Город2



40 км/ч

При движении автомобиля со скоростью, превышающей установленное значение, прозвучит соответствующее голосовое сообщение (и индикация на дисплее) о детектировании сигнала измерителя скорости.

МЕНЮ СИСТЕМНЫХ НАСТРОЕК

При движении автомобиля с меньшей скоростью – голосового оповещения не будет, но индикация на дисплее – сохранится.

Значение скорости можно менять с шагом 10км/ч

5. Установка скорости, при превышении которой произойдёт звуковое оповещение о радарх/ камерах при включенном режиме Город3



40 км/ч

При движении автомобиля со скоростью, превышающей установленное значение, прозвучит соответствующее голосовое сообщение (и индикация на дисплее) о детектировании сигнала измерителя скорости.

При движении автомобиля с меньшей скоростью – голосового оповещения не будет, но индикация на дисплее – сохранится.

Значение скорости можно менять с шагом 10км/ч

6. Установка скорости, при превышении которой произойдёт звуковое оповещение о радарх/ камерах при включенном режиме Смарт



40 км/ч

При движении автомобиля со скоростью, превышающей установленное значение, прозвучит соответствующее голосовое сообщение (и индикация на дисплее) о детектировании сигнала измерителя скорости.

При движении автомобиля с меньшей скоростью – голосового оповещения не будет, но индикация на дисплее – сохранится.

Значение скорости можно менять с шагом 10км/ч

Чтобы уменьшить количество ложных срабатываний радар-детектора на помехи в условиях сложной радиообстановки, в радар-детекторе преду-

мотрена возможность отключения диапазонов.

7. Отключение/включение приёма в X диапазоне



8. Отключение/включение приёма в K диапазоне



ПРИМЕЧАНИЯ:

Отключение диапазона K не влияет на детектирование радар-детектором комплекса «СТРЕЛКА СТ/М».

Детектирование сигнала радарного комплекса СТРЕЛКА СТ/М осуществляется всегда на максимальной чувствительности и независимо от других настроек

Диапазон приёма лазерного излучения выполнен неотключаемым.

9. Отключение/включение приёма в Ka диапазоне



ПРИМЕЧАНИЕ:

Большинство радарных комплексов в пределах РФ работают в диапазоне K. В общем случае, рекомендуется отключить, неиспользуемый в России, диапазон Ka, а в некоторых регионах рекомендуется отключить и диапазон X в связи со слабой распространённостью устаревших радаров данного диапазона.

10. Отключение/включение индикации уровня детектируемого сигнала от ВРК Стрелка СТ/М

Впервые в данном радар-детекторе реализована функция ступенчатого нарастания звукового и визу-

МЕНЮ СИСТЕМНЫХ НАСТРОЕК

ального уровня сигнала во всех диапазонах, В ТОМ ЧИСЛЕ, при детектировании сигнала комплексов «СТРЕЛКА СТ/М», «РОБОТ» и др.

В случае, если плавное нарастание сигнала не требуется – его можно отключить. Тогда индикация Стрелки СТ/М будет происходить сразу с максимальным уровнем.

СТ4  ВКЛ

При включенном плавном нарастании индикация на дисплее выглядит так:

 СТ4   108 км/ч

а при выключенном нарастании так:

 СТРЕЛКА  108 км/ч

11. Установка допустимого превышения разрешенного предела скорости

 12 км/ч

Значение скорости можно менять в пределах 0–20км/ч с шагом 1км/ч.

Примечание:

Предупреждение о превышении скорости звучит, когда текущая скорость автомобиля превышает величину ограничения скорости по данным из базы данных плюс заданное в этом пункте меню допустимое превышение.

При оповещении о комплексе "Автодория" с этой величиной ограничение плюс допустимое превышение) сравнивается не текущая скорость автомобиля, а средняя на уже пройденном участке с установленным комплексом Автодория.

12. Отключение/включение оповещения о видеокамерах

 ВКЛ

13. Отключение/включение оповещения о ВРК Стрелка СТ/М

 ВЫКЛ

14. Отключение/включение оповещения о мобильных радарных комплексах

 ВЫКЛ

15. Дистанция оповещения о приближении к объектам базы данных GPS

 1000 м

При работе радар-детектора в режимах Трасса и Город начало оповещения о приближении к объекту базы данных GPS будет происходить с установленной дистанции.

При работе радар-детектора в режиме Smart дистанция оповещения меняется автоматически в зависимости от скорости движения автомобиля:

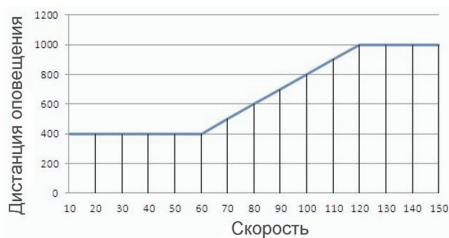

МЕНЮ СИСТЕМНЫХ НАСТРОЕК

16. Установка приоритета в индикации

В ситуации, когда радар-детектор приближается к объекту (радарному измерителю скорости), занесённому в базу данных GPS и одновременно принимает сигнал этого радарного измерителя скорости, следует определить приоритет индикации.

В данном пункте меню следует выбрать, что именно будет индцировать радар-детектор в подобной ситуации:

Только радар-детектирование	Только РД
Приоритет радар-детектора	Приоритет РД
Приоритет GPS оповещения	Приоритет GPS
Только GPS оповещение	Только GPS

Примечания:

Только РД - все GPS оповещения отключены, хотя сам GPS приемник работает, скорость отображается и все скоростные пороги работают.

Только GPS - отключены все оповещения радарной части, работают только GPS оповещения.

Приоритет РД или приоритет GPS - в ситуации, когда одновременно должны воспроизводиться звуковые сигналы с GPS и радарной части, воспроизводится тот звук, который в приоритете, на дисплее отображаются оба оповещения.

17. Отключение/включение голосового сопровождения



18. Отключение/включение функции автоприглушения звукового оповещения



19. Установка часового пояса



3

20. Установка режима отображения времени



24

МЕНЮ СИСТЕМНЫХ НАСТРОЕК

Функция памяти

При производстве данного прибора производится установка наиболее универсальных значений изменяемых параметров, удобных большинству пользователей:

Уровень громкости	6
Яркость дисплея	Ясно
Режим	Трасса
Установка «максимальной» скорости	0 км/ч
Установка скорости при включенном режиме Трасса	40 км/ч
Установка скорости при включенном режиме Город1	40 км/ч
Установка скорости при включенном режиме Город2	40 км/ч
Установка скорости при включенном режиме Город3	40 км/ч
Установка скорости при включенном режиме Смарт	40 км/ч
Диапазон X	Откл
Диапазон K	Вкл
Диапазон Ka	Откл
Индикация уровня сигнала Стрелки СТ/М	Вкл.
Допустимое превышения разрешенного предела скорости	10км/ч
Оповещение о видеокамерах	Вкл
Оповещение о ВРК Стрелка СТ/М	Вкл
Оповещение о мобильных радарных комплексах	Вкл
Дистанция оповещения GPS	600м
Приоритет в индикации	РД
Функция автоприглушения звукового оповещения	Вкл
Голосовое сопровождение	Вкл
Часовой пояс	3 (Москва)
Формат часов	24ч

Прибор автоматически запомнит заданные настройки при выключении или отключении питания.

Если прибор не включается:

- Проверьте исправность и подключение кабеля питания;
- Проверьте исправность предохранителя гнезда прикуривателя (см. руководство по эксплуатации автомобиля);
- При загрязнении или окислении контактов в гнезде прикуривателя восстановите их работоспособность при помощи мелкозернистой наждачной бумаги;
- Проверьте наличие напряжения в гнезде прикуривателя.

БЕЗОПАСНАЯ УТИЛИЗАЦИЯ



Ваше устройство спроектировано и изготовлено из высококачественных материалов и компонентов, которые можно утилизировать и использовать повторно.

Если товар имеет символ с зачеркнутым мусорным ящиком на колесах, это означает, что товар соответствует Европейской директиве 2002/96/ЕС.

Ознакомьтесь с местной системой раздельного сбора электрических и электронных товаров. Соблюдайте местные правила.

Утилизируйте старые устройства отдельно от бытовых отходов. Правильная утилизация вашего товара позволит предотвратить возможные отрицательные последствия для окружающей среды и здоровья людей.

РАБОТА С БАЗАМИ ДАННЫХ GPS. ОБНОВЛЕНИЕ БАЗЫ ДАННЫХ ПРИБОРА

При производстве в память радар-детектора «залита» наиболее полная база данных с сайта speedcamonline.ru. Это база данных радаров и камер по всей России.

Данный радар-детектор позволяет самостоятельно обновлять базы данных из большинства открытых источников сколь угодно часто, например, ежедневно, и, в результате, обеспечивает высокий уровень комфорта, как при передвижении по городу, так и вне его.

В детектор можно закачать любую базу данных в формате Navitel, предварительно обработав её конвертором из комплекта ПО (программного обеспечения).

Скачать базы данных в этом формате можно совершенно бесплатно на сайтах speedcamonline.ru и tarcam.info, а также из любых других открытых источников, доступных в интернете.

При этом нужно иметь ввиду, что все объекты базы данных, кроме комплексов фото-видеофиксации (радарных и безрадарных) детектором игнорируются. Детектор оповещает только о тех объектах, которые представляют «опасность» для пользователя.

Конвертором игнорируются остальные объекты базы данных при обработке перед «заливкой» в детектор.

Чтобы загрузить базу данных в детектор нужно сделать следующее:

1. Требуется скачать ПО на компьютер пользователя отсюда:

<http://supra.ru/> - модель DRS-iG6VST – файлы для скачивания

Разместив скачанный архив в папке на компьютере, распакуйте его.

В папке «DB converter program» находится файл setup.exe, при запуске которого произойдёт установка программы конвертера на компьютере пользователя. При установке автоматически установятся и драйвера для радар-детектора.

2. Скачать из любого источника (например, speedcamonline.ru и т.п.) базу в формате Navitel.

Примечание: на speedcamonline.ru снимите галочки с ненужных вам объектов и установите галочки на нужных. Нажмите кнопку «фильтровать» перед скачкой базы.

3. С помощью конвертера преобразовать базу в файл .dbh

4. Запустить Update Tool (файл setup.exe в папке Update tool), подключить детектор по USB.

5. Файл .dbh открыть в поле БД, открыть остальные 3 файла из заводского комплекта (находятся в папке Factory firmware) в соответствующих полях (Голос - .voh, Графика - .ibn, ПО - bin2)

6. Нажать кнопку «Загрузка»

7. При необходимости можно изменить с помощью Update Tool любые настройки и отредактировать пользовательские точки.

Если на компьютере пользователя используется ОС WIN8, придется дополнительно установить драйверы отсюда: http://www.booo-ree.com/sub3_2.php, №15 или 16 в зависимости от разрядности ОС.

Примечание:

на сайте supra.ru/ можно скачать несколько вариантов графики и звука.

ТЕХНИЧЕСКИЕ ХАРАКТЕРИСТИКИ

Канал приема радиосигналов

- Тип приемника: супергетеродинный, с двойным преобразованием частоты
- Тип антенны: рупорная
- Тип детектора: частотный дискриминатор
- Диапазоны частот: X-диапазон (10,525 ГГц +/- 50 МГц), К диапазон (24,04ГГц - 24,29ГГц), Ka-диапазон (34,700 ГГц +/- 1300 МГц)

Канал приема сигналов лазера

- Тип приема: Приемник импульсных лазерных сигналов
- Тип детектора: Цифровой процессор, дискриминатор длительности импульсов
- Спектральная чувствительность: 800-1100 нм
- Угол обзора: по всему периметру (360°)

Канал приема сигналов «СТРЕЛКА СТ/М»

- Тип приемника: супергетеродинный, с двойным преобразованием частоты
- Тип антенны: рупорная
- Тип детектора: амплитудный с анализатором по критерию Неймана-Пирсона

Приемник GPS

- CDT-T2G, на базе MT3333, индустриальный стандарт, FAST TTFF

Общие характеристики

- Напряжение питания: 12...15В
- Потребляемый ток: 200 мА
- Диапазон рабочих температур – от -20° до +50°С
- Габаритные размеры (без крепежа) – 68 мм х113.6 мм х30.5 мм
- Вес – 130 г



Соответствует техническим регламентам:

ТР ТС 004/2011 «О безопасности низковольтного оборудования»;

ТР ТС 020/2011 «Электромагнитная совместимость технических средств».

Сведения о сертификации:

№ TC RU Д-СН.АГ73.В.16496

Выдан: Автономная некоммерческая организация «Испытательный центр «МашЭлТест»

Срок действия с 08.05.2014 по 07.05.2017

Дата производства указана на изделии.

Срок службы изделия – 3 года

Гарантийный срок – 1 год

Центральный авторизованный сервисный центр: ООО «ВипСервис», 142704, г. Москва, поселение Мосрентген, поселок завода Мосрентген, улица Героя России Соломатина, дом 31.

Список сервисных центров прилагается

(см. вкладыш)

Компания производитель оставляет за собой право, без предварительного уведомления, вносить изменения в список авторизованных сервисных центров, включая изменения адресов и телефонов существующих.

Адрес ближайшего СЦ вы можете также узнать по телефону горячей линии 8-800-100-3331 или на сайте www.supra.ru, а также отправив запрос на supra@supra.ru

Изготовитель:

СУПРА ТЕХНОЛОДЖИСЛИМИТЕД

Китай, Гонконг, Квинз Роуд Централ, 222, Кай Вонг Коммершиал Билдинг, ЛГ2/Ф.,комната 2.

Сделано в Корее.

Manufacturer:

Supra Technologies Limited

Room 2, LG2/F, Kai Wong Commercial Building, 222 Queen's Road Central, HK, China

Made in Korea.

Импортер/организация, уполномоченная на принятие претензий от покупателей на территории России: ООО «ВипСервис», 142704, г. Москва, поселение Мосрентген, поселок завода Мосрентген, улица Героя России Соломатина, дом 31.

Единая справочная служба: 8-800-100-3331

Благодарим Вас за выбор техники SUPRA.

Компания-производитель оставляет за собой право вносить изменения в конструкцию, дизайн и комплектацию товара без предварительного уведомления.

SUPRA